



**HARDMETALEN**

**ZAAGBLADEN**

## ALGEMENE BESTELINFO

### ASGATEN:

Niet standaard asgaten worden tegen meerprijs (afhankelijk van diameter en uitvoering) uitgedraaid of m.b.v. ringen gereduceerd. De meest voorkomende asgaten zijn: 15,9 / 20 / 25 / 30 / 32 / 40 en 50 mm waarvan het merendeel uit voorraad leverbaar is.

### PENGATEN & SPIEBANEN

Cirkelzaagbladen met pengaten en/of spiebanen zijn op korte termijn leverbaar tegen meerprijs afhankelijk van diameter en uitvoering. Diverse soorten zijn uit voorraad leverbaar.

### REDUCEERRINGEN

Zijn in alle diameters doorgaans uit voorraad leverbaar.

### ORDER:

Graag bij alle bestellingen vermelden: Het typenummer, diameter en asgat in mm. Eventueel pengaten met diameters en h.o.h. afstand. Eventueel spiebanen met afmetingen.



## HANDCIRKELZAAGBLADEN

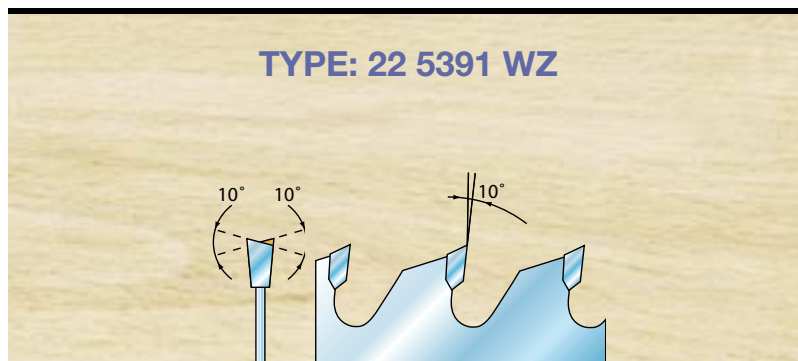

### SCHULPZAGEN

Diameter in mm	Asgat in mm	Aantal tanden	Tand-breedte
130	20	10	2,6
140	20	10	2,6
150	20	12	2,6
160	20	12	2,6
170	30	12	2,6
180	30	12	2,6
190	30	16	2,6
200	30	18	2,8
210	30	18	2,8
230	30	24	2,8

### UNIVERSELE ZAGEN

Diameter in mm	Asgat in mm	Aantal tanden	Tand-breedte
130	20	20	2,6
140	20	20	2,6
150	20	24	2,6
160	20	24	2,6
170	30	24	2,6
180	30	24	2,6
190	30	24	2,6
200	30	24	2,8
210	30	24	2,8
216	30	30	2,8
230	30	34	2,8

### AFKORTZAGEN

Diameter in mm	Asgat in mm	Aantal tanden	Tand-breedte
130	20	36	2,6
140	20	36	2,6
150	20	36	2,6
160	20	36	2,6
170	30	36	2,6
180	30	56	2,6
190	30	48	2,6
200	30	48	2,8
210	30	48	2,8
216	30	48	2,8
230	30	48	2,8

### ZAGEN VOOR FIJN WERK

Diameter in mm	Asgat in mm	Aantal tanden	Tand-breedte
140	20	42	2,6
150	20	48	2,6
160	20	48	2,6
170	30	54	2,6
190	30	60	2,6
200	30	60	2,8
210	30	60	2,8
216	30	60	2,8
230	30	64	2,8

Wist u dat FANOR buiten de hier afgebeelde zaagbladen nog méér dan 30 soorten in het assortiment heeft?

## SCHULP EN UNIVERSEELZAAGBLADEN

### TYPE: FU 22 5380-40 FZ

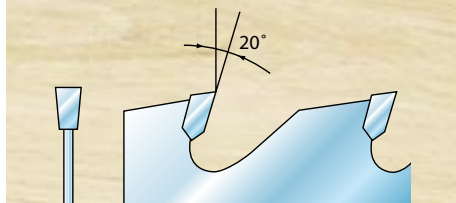

Schulpzaag voor zware massieve zachte houtsoorten.

Diameter (mm.)	Tandbreedte (mm.)	Bladdikte (mm.)	Asgat (mm)	Aantal tanden
200	2,5	1,6	20	16
250	3,2	2,2	30	20
300	3,2	2,2	30	24
350	3,6	2,5	30	28
400	3,6	2,5	30	32
450	4,0	2,8	30	36
500	4,0	2,8	30	40
600	5,5	3,5	30	48
700	5,5	3,5	35	56

200 t/m 450 - Geluidsarm

### TYPE: FUP 22 5381-26 WZ

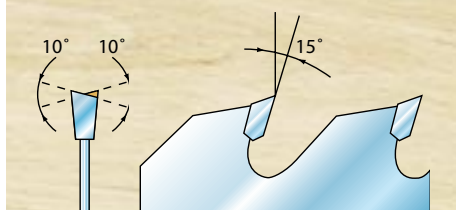

Schulpzaag voor middelzware massieve zachte en harde houtsoorten.

Diameter (mm.)	Tandbreedte (mm.)	Bladdikte (mm.)	Asgat (mm)	Aantal tanden
160	2,5	1,6	20	16
180	2,5	1,6	20	20
200	2,5	1,6	20	24
250	3,2	2,2	30	32
300	3,2	2,2	30	36
350	3,6	2,5	30	40
400	3,6	2,5	30	48
450	4,0	2,8	30	56
500	4,0	2,8	30	64

200 t/m 450 - Geluidsarm

## AFKORT-, VERSTEK-, EN FORMAATZAAGBLADEN

### TYPE: FSD 22 5381-20 WZ

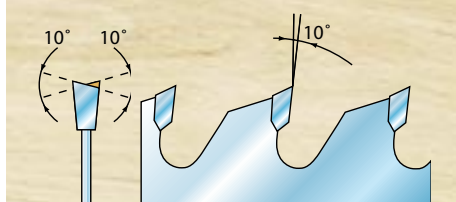

afkort,- verstek,- en formaatzaag voor middelzware massieve houtsoorten, vezel- en spaanplaat, hardboard, multiplex en MDF

Diameter (mm.)	Tandbreedte (mm.)	Bladdikte (mm.)	Asgat (mm)	Aantal tanden
160	2,5	1,6	20	24
180	2,5	1,6	20	28
200	2,5	1,6	20	32
250	3,2	2,2	30	40
300	3,2	2,2	30	48
350	3,6	2,5	30	54
400	3,6	2,5	30	64
450	4,0	2,8	30	72
500	4,0	2,8	30	84
600	5,2	3,8	30	90

200 t/m 450 - Geluidsarm

Niet standaard asgaten worden tegen meerprijs geleverd. Reduceerringen in alle diameters leverbaar. Tevens pengaten en spiebanen leverbaar.



## UNIVERSEELZAAGBLADEN

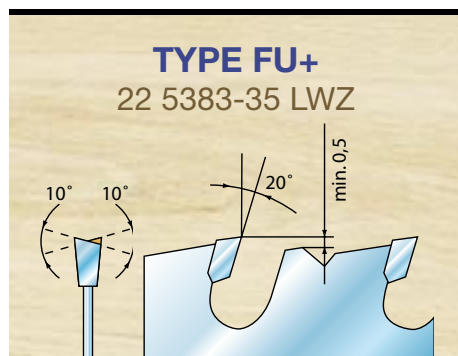

- Met spaanbegrenzing.

Voor groen/nat hout. Afkort- en schulpzaag. Normale zaagsnede.

Diameter (mm.)	Tandbreedte (mm.)	Bladdikte (mm.)	Asgat (mm)	Aantal tanden
250	3,2	2,2	30	24
300	3,2	2,2	30	28
350	3,6	2,5	30	32
400	3,6	2,5	30	36
450	4,0	2,8	30	40
500	4,0	2,8	30	44
600	5,2	3,8	30	54

200 t/m 450 - Geluidsarm

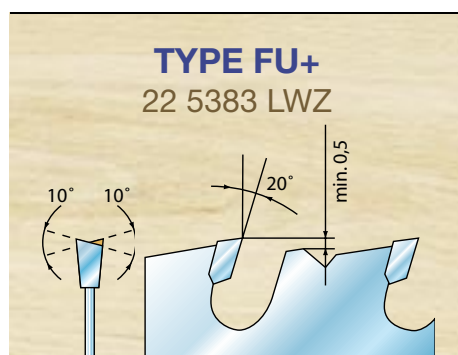

- Met spaanbegrenzing.

Voor groen/nat hout. Afkort- en schulpzaag. Smalle zaagsnede.

Diameter (mm.)	Tandbreedte (mm.)	Bladdikte (mm.)	Asgat (mm)	Aantal tanden
600	3,8	2,6	30	36
600	4,2	2,8	30	48
700	4,2	3,0	30	42
700	4,2	3,0	30	48
700	4,2	3,0	30	60

## MEERBLADZAAGBLADEN MET RUIMERTANDEN

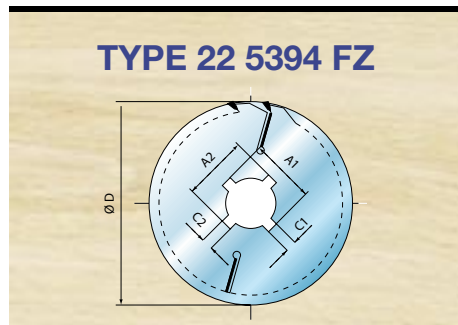

Diameter	Tandbreedte	Bladdikte	Asgat	Aantal tanden	C1xA1	C2xA2
250	3,6	2,5	70	16 + 2	13 x 80	20 x 83
300	4,0	2,8	70	18 + 2	13 x 80	20 x 83
315	4,0	2,8	70	18 + 2	14 x 90	22 x 93
350	4,0	2,8	70	20 + 2	13 x 80	20 x 83
400	4,0	2,8	70	24 + 2	14 x 80	20 x 83

## DRY CUTTER ZAAGBLADEN

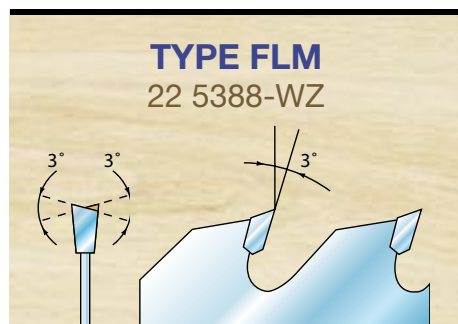

Voor het zagen van: metaal, koper, aluminium, kunststoffen, kabels, hydraulische pijp, draadstangen, isolatie panelen, pvc, plastic en hout met spijkers.

Diameter (mm.)	Tandbreedte (mm.)	Asgat (mm)	Aantal tanden
180	2,2	20/16	36
190	2,2	20/16	38
200	2,4	20/16	40
235	2,4	30	44
300	2,4	30	80
305	2,4	25,4	60
305	2,4	25,4	80
350	2,6	30	80
355	2,6	25,4	80

200 t/m 450 - Geluidsarm

Niet standaard asgaten worden tegen meerprijs geleverd. Reduceerringen in alle diameters leverbaar. Tevens pengaten en spiebanen leverbaar.

## AFKORT,- VERSTEK en FORMAATZAAGBLADEN

### TYPE FLP 22 5381-16 WZ

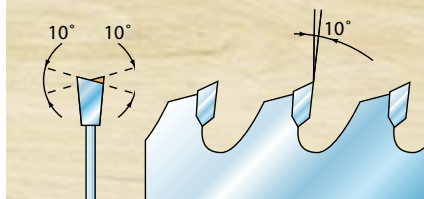

Redelijk glad resultaat. Normale zaagsnede

Afkort,- verstek en formaatzaag voor middelzware massieve houtsoorten, enkelzijdig gefineerd en/of gelamineerde plaatmaterialen. **200 t/m 450 - Geluidsarm**

Diameter (mm.)	Tandbreedte (mm.)	Bladdikte (mm.)	Asgat (mm)	Aantal tanden
180	2.5	1.6	20	36
200	2.5	1.6	20	40
250	3.2	2.2	30	48
300	3.2	2.2	30	64
350	3.6	2.5	30	72
400	3.6	2.5	30	84

### TYPE FL 22 5381-13 WZ

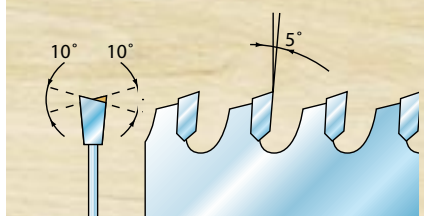

Redelijk glad resultaat. Normale zaagsnede

Afkort,- verstek en formaatzaag voor lichte massieve houtsoorten, enkelzijdig gefineerd en/of gelamineerde plaatmaterialen. **200 t/m 450 - Geluidsarm**

Diameter (mm.)	Tandbreedte (mm.)	Bladdikte (mm.)	Asgat (mm)	Aantal tanden
160	2.5	1.6	20	36
200	2.5	1.6	20	48
250	3.2	2.2	30	60
250	3.2	2.2	30	64
300	3.2	2.2	30	72
350	3.6	2.5	30	84
400	3.6	2.5	30	96

### TYPE FG 22 5381-11 WZ

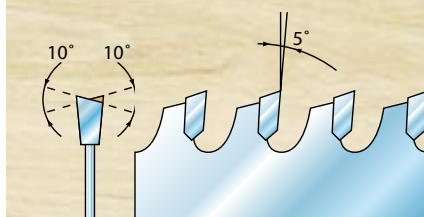

Zeer fijn getand voor een glad en splintervrij resultaat. Normale zaagsnede

Verstek- en formaatzaag voor dubbelzijdig gefineerde en/of gelamineerde plaatmaterialen en harde kunststoffen. **200 t/m 450 - Geluidsarm**

Diameter (mm.)	Tandbreedte (mm.)	Bladdikte (mm.)	Asgat (mm)	Aantal tanden
160	2.5	1.6	20	48
180	2.5	1.6	20	56
200	2.5	1.6	20	64
250	3.2	2.2	30	72
250	3.2	2.2	30	80
300	3.2	2.2	30	96
350	3.6	2.5	30	108
400	3.6	2.5	30	120

### TYPE FGS 22 5397-11 TFZL

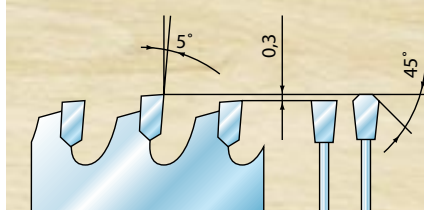

Normale zaagsnede

Idem als FG maar met dakvertanding voor een nog gladder resultaat in kunststoffen, geplastificeerde spaanplaat en aluminium profielen tot 2 mm.

**200 t/m 450 - Geluidsarm**

Diameter (mm.)	Tandbreedte (mm.)	Bladdikte (mm.)	Asgat (mm)	Aantal tanden
200	3.2	2.2	30	64
250	3.2	2.2	30	80
300	3.2	2.2	30	96
350	3.6	2.5	30	108



## ZAAGBLADEN VOOR NON-FERRO MATERIALEN

### TYPE FAT 22 5387-11 TFZN

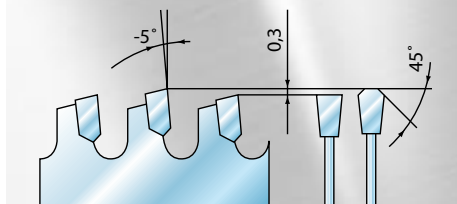

Zaagblad voor het afkorten van dunne aluminiumprofielen met een wanddikte van 1 tot 5 mm. Ook geschikt voor TRESPA.

Diameter (mm.)	Tandbreedte (mm.)	Bladdikte (mm.)	Asgat (mm)	Aantal tanden
160	2,8	2,2	20	42
190	2,8	2,2	30	56
200	3,2	2,5	30	60
216	3,2	2,5	30	60
235	2,8	2,2	30	60
250	3,2	2,5	30	80
300	3,2	2,5	30	96
350	3,6	2,8	30	108
400	3,6	2,8	30	120

Bepaalde types leverbaar met positieve vertanding. 200 t/m 450 - Geluidsarm.

### TYPE FAL 22 5387-13 TFZN

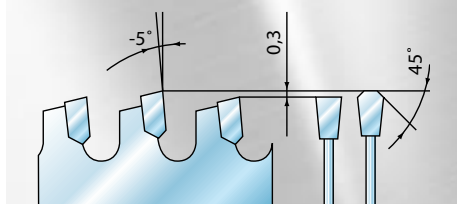

Zaagblad voor het afkorten van dunne aluminiumprofielen met een wanddikte van 5 tot 15 mm. Ook geschikt voor TRESPA. Bepaalde types leverbaar met positieve vertanding. 200 t/m 450 - Geluidsarm.

Diameter	Tandbreedte	Bladdikte	Asgat	Tanden
250	3.2	2.5	30	60
300	3.2	2.5	30	72
350	3.6	2.8	30	84
400	3.6	2.8	30	96
420	4.2	3.2	30	96
450	4.0	3.2	30	108
500	4.0	3.2	30	120

**BELANGRIJK!** Tijdens het zagen van NON-FERRO materialen is koelen en/of smeren noodzakelijk voor een lange levensduur van uw zaagblad. Gebruik hiervoor de NORDIWAX smeerstift. Tevens heeft u dan een gladdere zaagsnede en minder geluidsoverlast. Leverbaar in een koker van 350 gram (Art. 60282). Ook te verkrijgen in vloeibare vorm voor verneveling.



## ZAAGBLADEN > VOLKERNMATERIALEN (TRESPA / PERTINAX)

### TYPE FG/SP 22 5387-11 TFZP

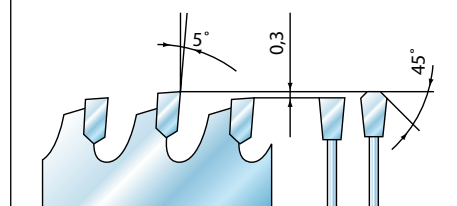

Diameter (mm.)	Tandbreedte (mm.)	Bladdikte (mm.)	Asgat (mm)	Aantal tanden
170	2.8	2.2	30	48
216	3.2	2.5	30	60
235	2.8	2.2	30	60
250	3.2	2.5	30	80
300	3.2	2.5	30	96
350	3.6	2.8	30	108

200 t/m 450 - Geluidsarm

Niet standaard asgaten worden tegen meerprijs geleverd. Reduceerringen in alle diameters leverbaar. Tevens pengaten en spiebanen leverbaar.

# NORDIC - Benelux B.V.



TAANDERIJSTRAAT 1 C - 3133 ET VLAARDINGEN  
POSTBUS 145 - 3130 AC VLAARDINGEN

Tel. 010 - 435 50 55 / 010 - 434 72 76 - Fax: 010 - 435 53 78

INFO@NORDIC.NL - WWW.NORDIC.NL